

Forest 3000 Impala

Mobile refrigerato verticale a caricamento anteriore con frontale ribaltabile verso l'alto con prestazioni in classe H(*) per salumi e latticini confezionati. Disponibile nella profondità 1190 cm e nelle due altezze (210 e 230 cm) si presta alla costruzione di linee articolate in perfetta armonia con gli altri mobili (Lion, Miura...) della gamma FOREST 3000.

Il frontale ribaltabile verso l'alto, previsto in due versioni di altezza (17 e 29,5 cm), è facilmente manovrabile e consente l'inserimento "in vasca" di merce stivata/esposta direttamente su pallets e/o carrelli ed è quindi la soluzione espositiva ottimale per la merce ad elevata rotazione (latte, uova ...). IMPALA è prodotto in quattro lunghezze (125, 250, 281, 375 cm) più un mobile di testa, e ciò consente la realizzazione di qualsiasi layout.

Vertical refrigerated front loading case, with up tilting front, performance in class H(*) for packed sausages and dairy produce. 110 cm deep and available in two heights (200 and 220 cm), it is very useful for the creation of complex lines perfectly matching other cases of the FOREST 3000 range (Lion, Miura, etc.).

Aided by gas springs, the up tilting front is easily handled and allows the introduction of products to be displayed and stored in the chest directly on their pallets and/or trolleys. Therefore, it is the best possible solution for the display of goods that undergo frequent rotation (like milk, eggs, etc.). IMPALA is manufactured in four lengths (140, 220, 250 and 280 cm), so enabling the customisation of any layout.

Meuble réfrigéré vertical à chargement antérieur avec frontal relevable, performances en classe H(*) pour charcuterie et produits laitiers préemballés, disponible dans la profondeur 110 cm et en deux hauteurs (200 et 220 cm). Ce meuble est parfait pour la constructions de linéaires articulés en harmonie avec les autres meubles (LION, MIURA ...) de la gamme FOREST 3000.

Le frontal relevable assisté par des ressorts à gaz, est très facilement manoeuvrable et permet le chargement directement "dans la cuve" de marchandise stockée/exposée sur des palettes et/ou chariots et représente donc la solution d'exposition optimale des denrées ayant une rotation élevée (lait, oeufs ...). IMPALA est disponibles eri quatre longueurs (140,220,250 et 280 cm) et cela permet donc de personnaliser tous les types de surfaces de vente.

Containerregal zur Beschickung von der Möbelvorderseite und mit nach oben klappbarer Frontverkleidung, in der Ausführung mit Klimaklasse H(*) für verpackte Wurstwaren und Milchprodukte. Das Möbel ist 110 cm tief und 200 oder 220 cm hoch und ist somit geeignet, besonders gegliederte, und harmonisch gestaltete Möbellinien, zusammen mit allen anderen Möbeln des FOREST-3000-Programms (Lion, Miura usw.) zu bilden.

Die mit Gasfedern unterstützte, nach oben klappbare Frontverkleidung ist besonders leicht zu handhaben und ermöglicht das leichte Beschieken des Möbels von der Vorderseite aus, wobei die Waren direkt auf ihren Transportpaletten oder wagen im Möbel gelagert und ausgestellt werden können. Dies ist vor allem bei solchen Waren von Vorteil, die schnellen Absatz finden, wie Eier, Milch usw. Das IMPALA-Möbel ist in vier Längen erhältlich (140, 220, 250 und 280 cm). Es bietet vielseitige und kundengerechte Lösungen für die verschiedensten Anforderungen bei der Raumausgestaltung.

Mueble refrigerado vertical de carga anterior, con frontal abatible hacia arriba, con prestaciones da clase H(*) para charcutería y lácteos elaborados. Disponible en la profundidad da 110 cm y en dos alturas (200 y 220 cm), se presta a la construcción da líneas en perfecta armonía con los otros muebles (LION, MIURA...) de la gama FOREST 3000.

El frontal abatible hacia arriba, servoasistido mediante amortiguadores a gas, es fácilmente manejable y permite la introducción eri la cuba de mercancía almacenada/expuesta directamente en palets y/o carros y constituye, por tanto, la solución óptima para la exposición de productos con elevada rotación (leche, huevos ...). IMPALA se produce en cuatro longitudes (140, 220, 250 y 280 cm), lo qual permite la personalización de cualquier layout.

Móvel refrigerado vertical com carregamento frontal e parte dianteira rebatível para cima com desempenho em classe H(*) para enchidos e laticínios embalados. Disponível com a profundidade 110 cm e com duas alturas (200 e 220 cm), pode ser usado para a composição de linhas articuladas em perfeita harmonia com os outros móveis (Lion, Miura, etc.) da gama Forest 3000.

A parte dianteira rebatível para cima, servoassistida por molas a gás, é fácil de movimentar e permite colocar "no compartimento" mercadorias armazenada/exposta directamente em paletes e/ou carros e é a solução de exposição óptima para a mercadoria de rotatividade elevada (leite, ovos, etc.). IMPALA é produzido em quatro comprimentos (140, 220, 250 e 280 cm), o que permite compor qualquer lay-out

(*) = +25°C / UR 60%

Frontale ribaltabile verso l'alto
Up-swinging front
Frontal basculant vers le haut
Nach oben schwingende Glasscheibe
Frente de bascular hacia arriba
Carros amovíveis

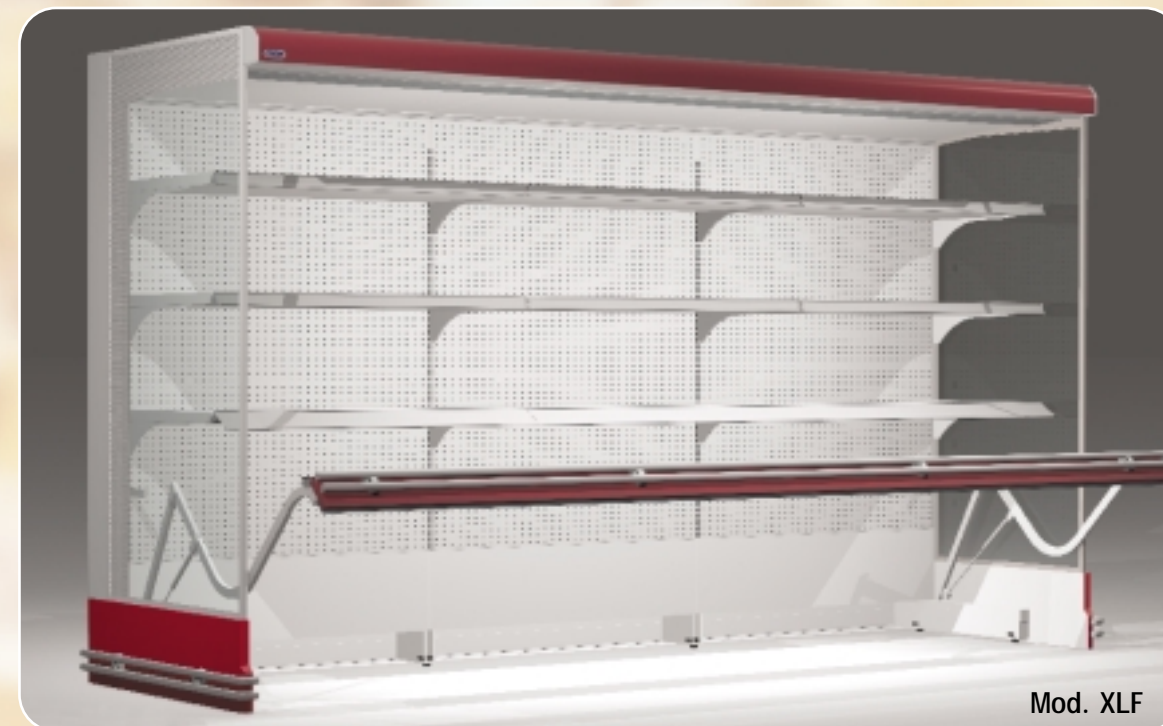

Mod. XLF



Mod. XLF

Forest 3000 Kiwi



Carrelli estraibili
Extractable trolleys
Chariots extractibles
Herausziehbare Wagen
Carros extraíbles
Carros amovíveis

Mobile refrigerato verticale, canalizzabile, a caricamento anteriore, adatto alla esposizione, per mezzo di carrelli in listellare di legno, di frutta e verdura. Kiwi è disponibile nelle altezze 210 e 230 cm, nelle lunghezze 187, 250 e 375 cm ed è dotato di impianto di refrigerazione del tipo ventilato e di sbrinamento a fermata semplice.

Le prestazioni assicurano la corretta esposizione di frutta e verdura confezionata e non. Una fila di lampade, inserita in una parabola riflettente posta in corrispondenza della cornice del mobile, garantisce la perfetta illuminazione del prodotto esposto, conferendogli quell'aspetto naturale che si traduce in stimolo all'acquisto. I carrelli, dotati di ripiano centrale regolabile, diventano elementi flessibili che favoriscono l'esposizione e il caricamento del prodotto; montati su ruote pivotanti, sono agevolmente estraibili facilitando così la pulizia del mobile.

Vertical refrigerated display case, multiplexable, front-loading type, suitable for the display of fruits and vegetables on slatted wood trolleys. Available in heights of 210 and 230 cm and in lengths of 187, 250 and 375 cm, it is equipped with fan-assisted refrigerating installation and off-cycle defrosting.

Performances, ensure the correct display of fruits and vegetables, either packed or unpacked. A row of fluorescent lamps contained in a reflecting parabola that is mounted on the canopy, provides perfect lighting of the products exhibited and confers them a natural, customer-encouraging look. The trolleys, which are fitted with an adjustable central shelf, are flexible elements facilitating both product display and loading; being mounted on castors, they can be comfortably extracted to allow easy cleaning.

Meuble réfrigéré vertical, canalisable à chargement frontal pour l'exposition, au moyen de chariots en bardeaux de bois, de fruits et légumes. Kiwi est disponible dans les hauteurs 210 et 230 cm, dans les longueurs 187, 250, et 375 cm Ce meuble est doté d'un système de réfrigération ventilé avec dégivrage par arrêt simple.

Les performances sont en mesure d'assurer l'exposition correcte de fruits et légumes pré emballés et frais. Une rangée de lampes, insérée dans un porte lampe parabolique réfléchissant positionné sur la corniche du meuble, assure un éclairage parfait des produits exposés tout en leurs donnant un aspect particulièrement naturel, ce qui se traduit en une vraie promotion de l'achat. Les chariots, dotés d'étagère centrale réglable, deviennent des éléments flexibles qui favorisent l'exposition et le chargement du produit. Ils sont montés sur roues pivotantes et sont facilement extractibles pour rendre le nettoyage du meuble très aisé.

Senkrecht, zusammenbaubares Kühlmöbel mit frontseitiger Beschickung für das Auslegen anhand Holzcontainer von Obst und Gemüse. Kiwi ist in den Höhen von 210 und 230 cm, den Längen von 187, 250 und 375 cm lieferbar und mit luftgekühlter Kühlanlage mit einfacher Ausschaltung der Abtauung versehen.

Die Leistung des Kühlmöbels gewährleistet ein korrektes Auslegen von un- und verpacktes Gemüse und Obst. Eine Reihe von Lampen im Kopfteil des Kühlmöbels gewährleisten eine perfekte Beleuchtung, die der ausgestellten Ware ein natürliches Aussehen verleiht und den Kunden zum Kauf anreizt. Die Holzcontainer sind mit einer mittleren, verstellbaren Regalauslage und verstellbaren Rollen versehen. Sie werden somit zum flexiblen Bestandteil des Kühlmöbels, der das Auslegen und Beschriften der Waren erleichtert. Die Holzcontainer sind leicht ausziehbar und erleichtern daher die Reinigung des Kühlmöbels.

Mueble refrigerado vertical, canalizable, para carga anterior, apto para la exposición de fruta y verdura mediante carros de madera en tablillas. Kiwi se suministra en las alturas de 210 y 230 cm y en las longitudes de 187, 250 y 375 cm y viene equipado con instalación refrigeradora de tipo ventilado y desescarche por parada simple.

Las prestaciones aseguran una correcta exposición de fruta y verdura ya sea empaquetada que suelta. Una fila de lámparas dentro de una parábola reflectora ubicada en la cornisa del mueble, garantiza una excelente iluminación de los productos expuestos confiriéndoles un aspecto natural que tienta al comprador. Los carros con estante central ajustable se convierten en elementos flexibles que favorecen la exposición y la carga de los productos; al estar montados sobre ruedas pivotantes, se pueden extraer cómodamente para facilitar la limpieza del mueble.

Móvel refrigerado vertical, canalizável, de carregamento frontal, ideal para exposições de fruta e verdura em carros em listéis de madeira. Kiwi é disponível nas alturas 210 e 230 cm, nos comprimentos 187, 250 e 375 cm e é dotado de sistema de refrigeração do tipo ventilado e de descongelção de paragem simples.

O desempenho garante a exposição correcta de fruta e verdura embalada ou não. Uma fila de lâmpadas, posicionada numa parábola reflectora que se encontra junto da moldura do móvel, garante a iluminação óptima do produto exposto, dando-lhe aquele aspecto natural que se traduz em estímulo para a compra. Os carros, dotados de prateleira central regulável, tornam-se elementos flexíveis que favorecem a exposição e o carregamento do produto; montados em rodízios giratórios, são fáceis de remover facilitando a limpeza do móvel.

Impala HF295

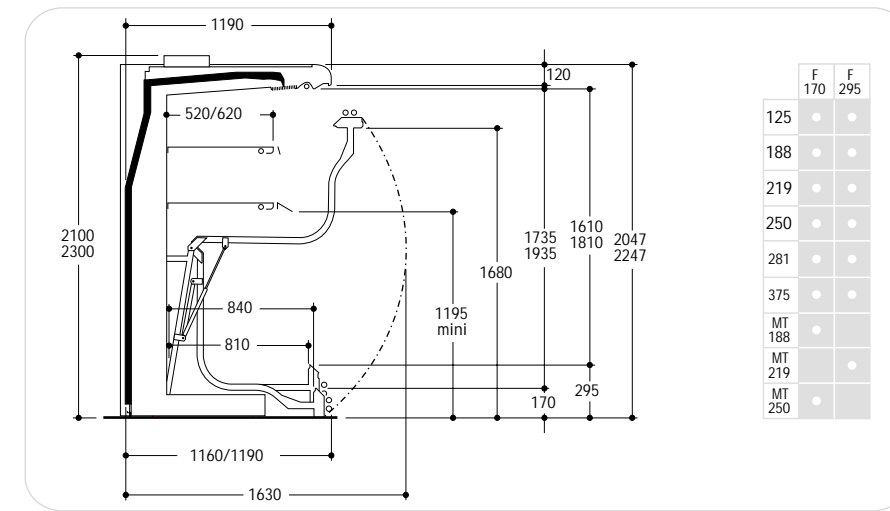

IMPALA 20-22/XLF-295
2P+V(1680)

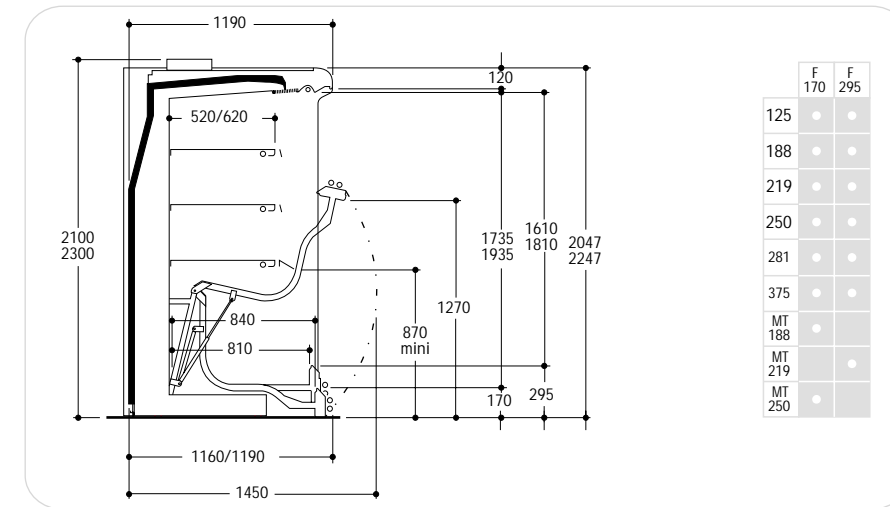

IMPALA 20-22/XLF-HF295
3P+V(1270)

Impala XLF

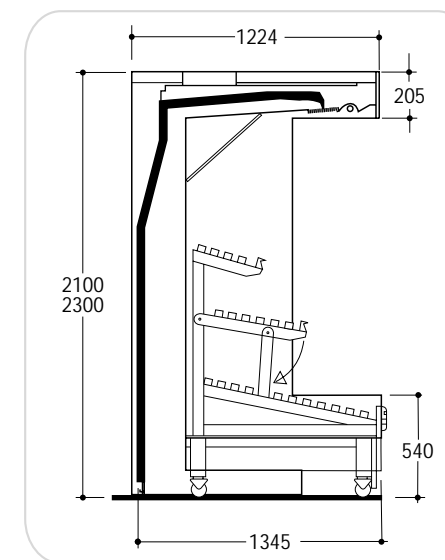

KIWI H2100-H2300

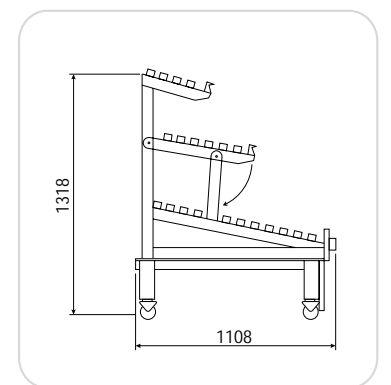

Kiwi

Lunghezza (senza spalle) - Length (without ends) Longueur (sans joues) - Länge (ohne Seitenteile) Longitud (sin los laterales) - Comprimento (sem lateral)	cm	187	250	375	
Spessore spalla - End thickness Epaisseur de chaque joue - Stärke des Seitenteile Espessor lateral - Espessura da lateral	cm	3			
Superficie espositiva frontale - Display opening area Surface d'exposition verticale - Aufsichtfläche Superficie d'exposición frontal - Superfície de exposição frontal	m ²	H2100	1,65	3,25	4,85
		H2300	1,88	3,75	5,62